



Préparateur ECS

# LRF

Accumulateur ECS à gaz

Tirage naturel

Fonctionnement autonome

Installation facile

Robustesse et fiabilité

## FABRICATION

- > Cuve en acier émaillé
- > Isolation en mousse polyuréthane
- > Protection par une anode en magnésium extrudé
- > Cheminée intérieure en acier équipée d'un turbulateur et surmontée d'un chapeau antirefouleur
- > Brûleur atmosphérique inox

## ÉQUIPEMENT DE SÉRIE

- > Allumage piézo-électrique
- > Thermostat réglable
- > Thermocouple et sécurité de surchauffe
- > Groupe de sécurité hydraulique
- > Livré avec injecteurs gaz naturel montés (transformation propane livrée dans l'appareil)
- > Sécurité anti-débordement des fumées
- > Robinet de vidange

## INSTALLATION

- > Au sol
- > Pression maxi de service 6 bars

## IMPLANTATION

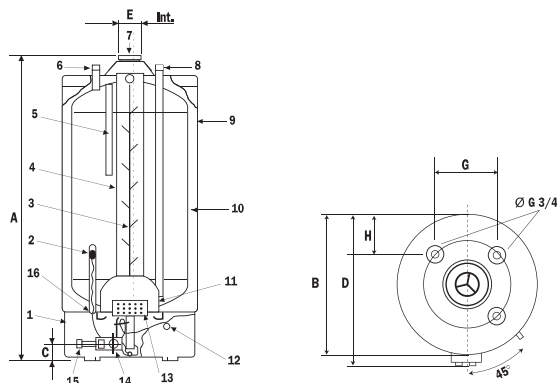

- 1 Socle laqué
- 2 Sonde thermostat
- 3 Turbulateur
- 4 Tube foyer
- 5 Anode
- 6 Départ eau chaude
- 7 Coupe tirage anti-refouleur
- 8 Arrivée eau froide
- 9 Habillage tôle laquée
- 10 Isolation
- 11 Chambre de combustion
- 12 Bouton d'allumage
- 13 Brûleur
- 14 Bloc de régulation gaz
- 15 Alimentation gaz
- 16 Doigt de gant

Dimensions (mm)	A	B	C	D	E	G	H
LRF 100	1 218	495	58,5	505	83	230	175
LRF 150	1 468	495	58,5	505	83	230	175
LRF 200	1 718	495	58,5	505	97	230	175
LRF 290	1 701	632	88	674	111	400	316

	100-200	290
ENTREE EFS	3/4"	1"
SORTIE ECS	3/4"	1"
ARRIVEE GAZ	3/8"	1/2"

LRF		100	150	200	290
Evacuation		Tirage naturel	Tirage naturel	Tirage naturel	Tirage naturel
Capacité	l	115	155	195	290
Puissance utile	kW	6,4	7,2	8,6	14,2
Poids	kg	43	53	60	94
Débit continu ΔT 30 °C	l/h	183	208	250	408
Débit de pointe ΔT 30 °C	l/60 min	337	455	572	851
Prix (€ H.T.)		926,00	992,00	1 490,00	2 792,00
Code		EGLR100	EGLR150	EGLR200	EGLR290